

Unità bollitore V2 in acciaio Inox da 80, 120 e 200 litri



La gamma di unità bollitore UB INOX è realizzata in acciaio Inox, ideale per contenere acqua sanitaria, con flangia superiore di ispezione. Mantellatura verniciata RAL 9010. Garanzia convenzionale di 5 anni (ad eccezione di UB INOX 80 V2, vedi pag. 7).

Le unità bollitore UB INOX sono complete di:

- **2 scambiatori acqua/acqua** (1 per la versione UB INOX 80 V2) avvolti a doppia spirale concentrica realizzati in acciaio Inox ed estraibili
- **Valvola di sicurezza 8 bar e vaso d'espansione sanitario** da 8 litri con precarica da 2,5 bar
- **2 portasonda e sonda NTC** per collegamento caldaia Immergas < 35 kW
- **Rubinetto di svuotamento boiler**
- **Termometro e sonda termometro**
- **Anodo di magnesio**
- **Coibentazione superiore, inferiore e frontale morbida coibentazione perimetrale a due strati** (rigido e morbido)
- **Allacciamento a collettori solari con appositi kit optional** per versioni UB INOX 120 V2 e 200 V2 (vedi pag. 50)
- **Predisposizione per inserimento centralina solare** per versioni UB INOX 120 V2 e 200 V2 (vedi pag. 38)



UB INOX 200 V2

Tipologia	Classe di efficienza energetica	Codice
UB INOX 80 V2	C	3.027817
UB INOX 120 V2	C	3.027818
UB INOX 200 V2	C	3.027819

DATI TECNICI

Caratteristiche tecniche	Unità di misura	UB INOX 80 V2	UB INOX 120 V2	UB INOX 200 V2
Capacità utile bollitore	l	83,9	128,8	199
Pressione massima lato sanitario	bar	8	8	8
Temperatura massima esercizio	°C	99	99	99
Vaso espansione sanitario	l	4,0	5,0	8,0
Dispersioni	kWh/24h (W/K)	1,35 (1,25)	1,51 (1,39)	1,87 (1,73)
Spessore serpentino	mm	0,8	0,8	0,8
Lunghezza serpentino	mm	10350	-	-
Lunghezza serpentino inferiore/superiore	mm	-	3850/8400	6500/10700
Superficie di scambio serpentino	m ²	0,65	-	-
Superficie di scambio serpentino inferiore/superiore	m ²	-	0,24/0,53	0,41/0,67
Capacità serpentino	l	2,75	-	-
Capacità serpentino inferiore/superiore	l	-	1,02/2,23	1,73/2,84
Portata fluido primario (serpentino)	l/h	1030	1325	1390
Perdite di carico serpentino a 1000 l/h	kPa (m c.a.)	13,2 (1,35)	7,1 (0,72)	8,3 (0,85)
Pressione massima lato riscaldamento	bar	6	6	6
Temperatura massima lato riscaldamento	°C	90	90	90
Potenza massima di scambio	kW	23,9	30,8	32,3
Potenza utile di reintegro	kW	15,7	18,8	20,2
Peso a pieno/vuoto	kg	153,7/70,9	202,2/78,9	304,0/99,4
Contenuto d'acqua totale	l	82,8	123,3	204,6

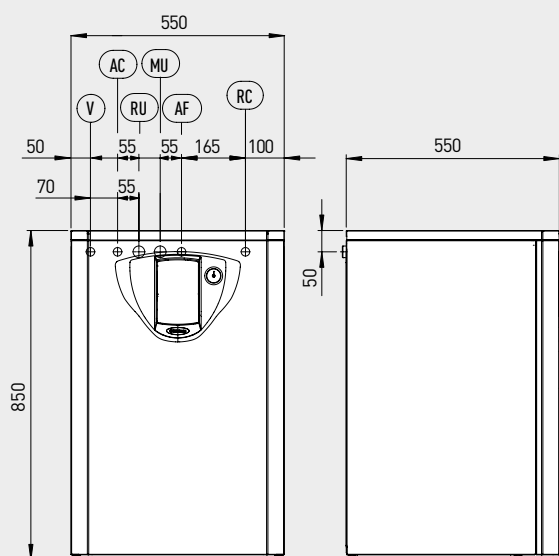

UB INOX 80 V2

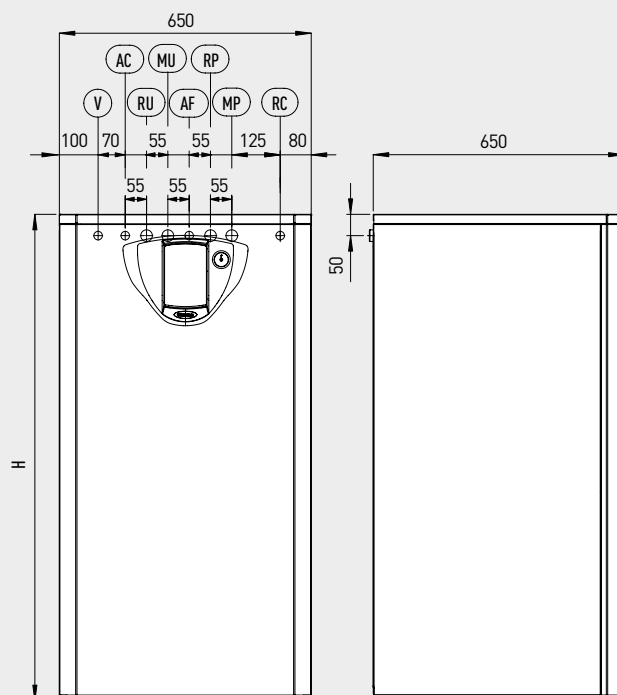

UB INOX 120-200 V2

Legenda

V	Allacciamento elettrico	MU	Mandata unità bollitore
AC	Uscita acqua calda sanitaria	RP	Ritorno a collettori solari (Optional)
AF	Entrata acqua sanitaria	MP	Mandata da collettori solari (Optional)
RU	Ritorno unità bollitore	RC	Ricircolo sanitario (Optional)
H	Altezza (850 mm UB INOX 120 V2; 1250 mm UB INOX 200 V2)		

Attacchi

Dalla caldaia	Dai collettori solari*	Acqua sanitaria		
MU-RU	MP-RP	AF	AC	RC
3/4"	3/4"	3/4"	3/4"	1/2"

* Solo per versioni UB INOX 120-200 V2

